

DMF 22
ME 3-BU01 (S33-G)
VMF 108.16 m²
0025 - Büro
LEERSTAND

DMF 13
ME 3-BU03 (S33-G)
VMF 102.73 m²
0025 - Büro
LEERSTAND

Anteil Zuschlagsfläche = 44.5% = 14.56 m²

Die Vorraum Fläche wird anteilmässig zu den beiden ME 3-BU02 und 3-BU03 dazuberechnet.
-> Siehe Mieterspiegel
Die definitiven Flächen ergeben sich nach der Ausführung der baulichen Anpassungen.

DMF 21
ME 3-BU02 (S33-G)
VMF 128.11 m²
0025 - Büro
narkose.ch

Anteil Zuschlagsfläche = 55.5% = 18.16 m²



ÜBERSICHTSPLAN:

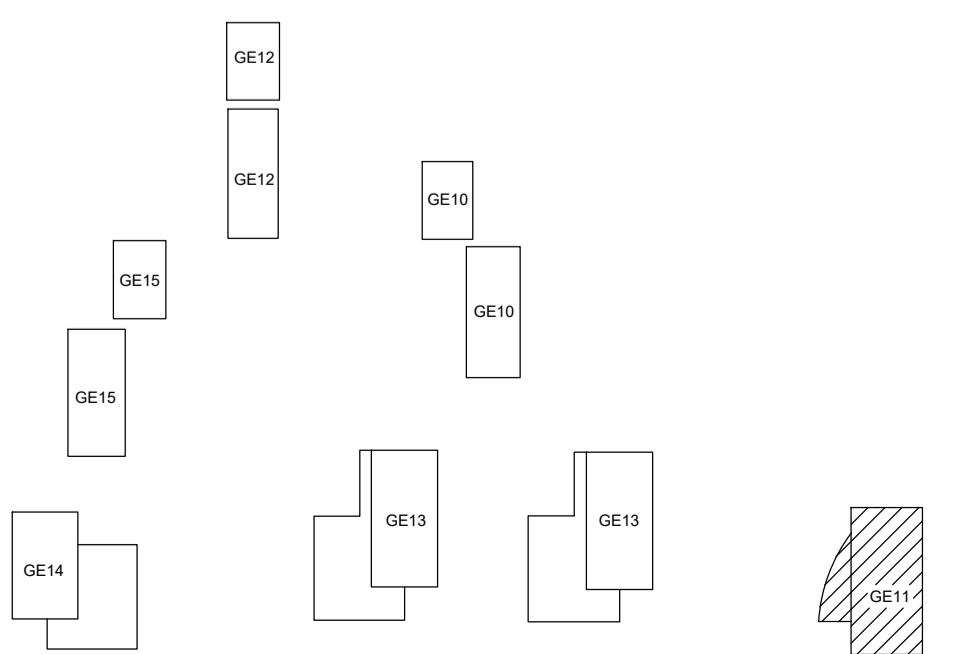

Zuschlagsfläche ZF

Definition gem. SIA d 0165 Kennzahlen im Immobilienmanagement Seite 18
Die Zuschlagsfläche ist Bestandteil der vermietbaren Fläche. Sie wird von mehreren Mietern in Anspruch genommen und wird daher anteilmässig in Rechnung gestellt. Die Zuschlagsfläche umfasst den gemeinschaftlich genutzten Anteil der vermietbaren Nebennutz-, Funktions-, Verkehrs- und Aussengeschossflächen.
Beispiele für Zuschlagsflächen:
• durch mehrere Mieter genutzte Flure, Korridore und Eingangshallen
• durch mehrere Mieter genutzte Sanitäräume oder Putzräume
• durch mehrere Mieter genutzte Aussengeschossflächen wie z.B. Balkone und Terrassen
Wird eine vermietbare Nebennutz-, Verkehrs- oder Aussengeschossfläche exklusiv von einer Mieterinheit genutzt, so wird diese Fläche der vermietbaren Wohn-, Arbeits- und Gewerbefläche VWAGF zugeordnet.

Zuschlagsfläche (ZF)	VERMIETBARER ANTEIL	32.72 m ²
----------------------	---------------------	----------------------

KENNWERTE

Bearbeitete Umgebungsfläche (BUF)	ALLGEMEIN	
Unbearbeitete Umgebungsfläche (UUF)	ALLGEMEIN	
Aussen-Funktionsfläche (AFF)	ALLGEMEIN	
Aussen-Nutzfläche (ANF)	ALLGEMEIN	
Aussen-Verkehrsfläche (AVF)	ALLGEMEIN	
Funktionsfläche (FF)	ALLGEMEIN	
Verkehrsfläche (VF)	ALLGEMEIN	
Nebennutzfläche (NNF)	ALLGEMEIN	
Aussen-Nutzfläche (ANF)	VERMIETBARER ANTEIL	0.00 m ²
Aussen-Verkehrsfläche (AVF)	VERMIETBARER ANTEIL	0.00 m ²
Nebennutzfläche (NNF)	VERMIETBARER ANTEIL	0.00 m ²
Drittmietsfläche (DMF)		338.99 m ²
Vermietbare Fläche (VMF)		338.99 m²

GRUNDDATEN

Nettogeschossfläche (NGF)	398.50 m ²
Konstruktionsfläche (KF)	40.26 m ²
Geschossfläche (GF)	438.76 m²

Wohn-/Gewerbebauten, Huobmattstrasse 3, 6045 Meggen		3440-GE11-05
Grundriss 3. Obergeschoss	vermietbare Fläche (d0165)	1:100
suva	Abteilung Immobilien Fluhmattstrasse 1 Telefon 041 419 51 11	Postfach 4358 6002 Luzern Internet www.suva.ch
		13.12.2019 / snk Rev.